

**SLOT RACING 2007** - Översatt från Finska av Jonas Hongisto

**Innehåller:**

- regler för **Scandinavian Slotracing Super Cup (SSRSC)**
- tekniska regler, Slotracing 1/24 klasserna **Box12, G27, OMG7 och G7.**

-----

## **Scandinavian SlotRacing SuperCup ( SSRSC )**

I SSRSC körs en veckosluts serie med fyra deltävlingar, varav tre av fyra räknas till slutpoängen (3/4). Av racen körs två i Finland och två i Sverige.

De finska tävlingarna följer AKK:s regler, som kan hittas på <http://www.akk-motosport.fi>. De svenska tävlingarna följer i stort Sveslot's regler, de kan hittas på <http://www.sveslot.se>.

Serie-poäng räknas i varje klass, men priser till segrare med högst slutpoäng delas bara ut i klasserna Box12 och OMG7. I mästerskapet för klubbar (SuperCup) delas också ett vandringpris ut till den klubb som klarat sig bäst i dessa race. I klubbarnas SuperCup räknas slutpoängen för klubbens tre bästa placeringar i alla fyra deltävlingar i klasserna G12 och OMG7.

### **Jury**

SSRSC's Jury år 2007 tillhör en sjuhövdad grupp, i vilken personerna nedan medverkar. Klubbens representant bestämmer klubbarna själva. Juryn fungerar som tävlings-jury och bestämmer om allt som berör serien.

- Klubbens representant Kouvola
- Klubbens representant Laihia
- Klubbens representant Mönsterås
- Klubbens representant Norsjö
- Juha Yli-Sipola IisUA
- Leo Hongisto KouPAK
- Jari Porttinen EspUA

### **Seriens kalender**

- Race 1: 3 - 4.2. Laihia
- Race 2: 7 - 8.4. Mönsterås
- Race 3: 15 - 16.9. Norsjö
- Race 4: 17 - 18.11. Kouvola

### **Anmälningen**

I de race som körs i Finland har arrangören plikt att ta hand om att anmälningstiden öppnas minst tre veckor före tävlingen på KITI – tävlingsservice (AKK web service). Utlänningar som inte har finskt licens ska anmäla sig via e-mail till arrangören. Anmälningstiden bör upphöra minst sju dagar före tävlingen.

I de svenska tävlingarna är schemat detsamma, men arrangören bestämmer hur anmälningen ska ske.

## Tävlingssystemet

I tävlingen följer man ESROC's G7 regler med följande undantag:

Ingen "qualifying" körs. Tävlarna delas upp i heat efter seriepoängen. Föraren som leder serien väljer först spår i A-gruppen. Vid väljandet av spår ska arrangören agera snabbast möjligt.

### Kör- och spårbytes tiderna:

|                       | <b>Box12</b>              | <b>OMG7</b>               | <b>G27</b>                | <b>G7</b>                 |
|-----------------------|---------------------------|---------------------------|---------------------------|---------------------------|
| <b>Kvarts-finaler</b> | 8*1 min<br>3 min spårbyte | 8*1 min<br>3 min spårbyte | 8*2 min<br>3 min spårbyte | 8*2 min<br>3 min spårbyte |
| <b>Semi-finaler</b>   | 8*2 min<br>3 min spårbyte | 8*2 min<br>3 min spårbyte | 8*2 min<br>3 min spårbyte | 8*3 min<br>3 min spårbyte |
| <b>Final</b>          | 8*2 min<br>3 min spårbyte | 8*2 min<br>3 min spårbyte | 8*4 min<br>4 min spårbyte | 8*5 min<br>4 min spårbyte |

### Schema och klasser

Tävlingar körs i följande klasser

- Allmän Box12 (även de tre bästa förarna under 18 år belönas)
- Allmän G7
- Allmän OMG7
- Allmän G27

På lördagen körs klasserna i följande ordning Box12, OMG7 och G27. G7 körs på söndagen.

Till varje klass reserveras 60 min för fri träning och besiktning. Om det är många deltagare kan tiden minskas till som minst 30min.

Tidtabellen bestäms så att träningen börjar på lördagen klockan 7.30 och dagen slutar senast klockan 24.00. Om det finns många deltagare kortar man tränings-/ besiktnings-tiden.

På söndagen körs hela G7-tävlingen.

Tävlingen kan om juryn så bestämmer; genomföras med en annan tidtabell eller ett annat tävlingssystem.

### Exempel tidtabell för tävlingsdagarna (lördag och söndag)

- Box12, OMG7, G7 = 24 deltagare

- G27 = 8 deltagare

| <b>Lördag</b>                             | <b>Börjar</b> | <b>Slutar</b> | <b>tid</b> |
|---|---------------|---------------|------------|
| Lokalen öppnas                            | 7:25          |               |            |
| Box12 Träning och Besiktning              | 7:30          | - 8:30        | 1:00       |
| Box12 Kvartsfinaler 3 st 8*1min           | 8:35          | - 10:17       | 1:42       |
| Box12 Mek-paus                            | 10:22         | - 10:42       | 0:20       |
| Box12 Semifinaler 8*2 min                 | 10:47         | - 12:11       | 1:24       |
| Box12 Mek-paus                            | 12:16         | - 12:36       | 0:20       |
| Box12 Final 8*2min                        | 12:41         | - 13:31       | 0:50       |
| OMG7 Träning och Besiktning               | 13:36         | - 15:06       | 1:30       |
| OMG7 Kvartfinaler 8*1min                  | 15:11         | - 16:53       | 1:42       |
| OMG7 Mek-paus                             | 16:58         | - 17:18       | 0:20       |
| OMG7 Semifinaler 8*2 min                  | 17:23         | - 18:47       | 1:24       |
| OMG7 Mek-paus                             | 18:52         | - 19:12       | 0:20       |
| OMG7 Final 8*2min                         | 19:17         | - 19:59       | 0:42       |
| G27 och G7 Träning och Besiktning för G27 | 20:04         | - 21:04       | 1:00       |

|                   |               |      |
|-------------------|---------------|------|
| G27 Final 8*4 min | 21:09 - 22:23 | 1:14 |
| G7 Träning        | 22:28 - 23:28 | 1:00 |

| <b>Söndag</b>             | <b>Börjar</b> | <b>Slutar</b> | <b>tid</b> |
|---------------------------|---------------|---------------|------------|
| Klubben öppnas            | 7:25          |               |            |
| G7 Träning och Besiktning | 7:30 - 8:30   |               | 1:00       |
| G7 Kvartfinaler 8*2 min   | 8:35 - 11:05  |               | 2:30       |
| G7 Mek-paus               | 11:10 - 11:40 |               | 0:30       |
| G7 Semifinaler 8*3 min    | 11:45 - 13:41 |               | 1:56       |
| G7 Mek-paus               | 13:46 - 14:16 |               | 0:30       |
| G7 Final 8*5 min          | 14:21 - 15:43 |               | 1:22       |
| Prisutdelning             | 15:48 - 16:03 |               | 0:15       |

### Startavgift

- Startavgift i Finland är 10 € / per klass
- Startavgift i Sverige är 100 SEK / per klass

### Priser

- I varje klass belönas de tre bästa förarna.
- Priserna ska vara de minsta möjliga för G27 och G7 klasserna.

- Av varje startavgift betalas 1€ / 10 SEK till arrangören av den sista deltävlingen, som med de pengarna köper in seriens slutpriser. Alla kan under året lämna idéer om vad dessa priser skulle kunna vara.

### Seriepoäng

|                       |     |    |    |    |    |    |    |    |
|-----------------------|-----|----|----|----|----|----|----|----|
| Placering (finalen)   | 1   | 2  | 3  | 4  | 5  | 6  | 7  | 8  |
| Poäng                 | 100 | 80 | 70 | 60 | 57 | 54 | 52 | 50 |
| Placering (semifinal) | 9   | 10 | 11 | 12 | 13 | 14 | 15 | 16 |
| Poäng                 | 40  | 39 | 38 | 37 | 36 | 35 | 34 | 33 |
| Placering (i kvart- ) | 17  | 18 | 19 | 20 | 21 | 22 | 23 | 24 |
| Poäng                 | 30  | 29 | 28 | 27 | 26 | 25 | 24 | 23 |
| Placering (i kvart- ) | 25  | 26 | 27 | 28 | 29 | 30 | 31 | 32 |
| Poäng                 | 22  | 21 | 20 | 19 | 18 | 17 | 16 | 15 |
| Placering (i kvart- ) | 33  | 34 | 35 | 36 | 37 | 38 | 39 | 40 |
| Poäng                 | 10  | 9  | 8  | 7  | 6  | 5  | 4  | 3  |
| Placering (i kvart- ) | 41  | 42 | 43 | 44 | 45 | 46 | 47 | 48 |
| Poäng                 | 2   | 1  | 1  | 1  | 1  | 1  | 1  | 1  |

### Användningen av däcksocka

I G12 klassen är det arrangören som bestämmer - och meddelar det i inbjudan - om tävlingen körs på "Spray glue" eller "fritt glue".

Tillämpar arrangören "Spray glue" är det arrangörens plikt att se till att banan har ett bra grepp för klassen och att banan hålls lika bra genom hela tävlingen.

I klasserna OMG7, G27 och G7 är användningen av däcksocka fritt.

## Tekniska regler 2007

### Box12

#### A. Bilens mått

Bredd: max. 83mm (nålarna ej inräknade)

Frigång under hela tävlingen: min. 0.8mm

Längd: max. 200mm

Höjd: max 64mm

Fram hjulens dia: min. 12.7 (0.5")

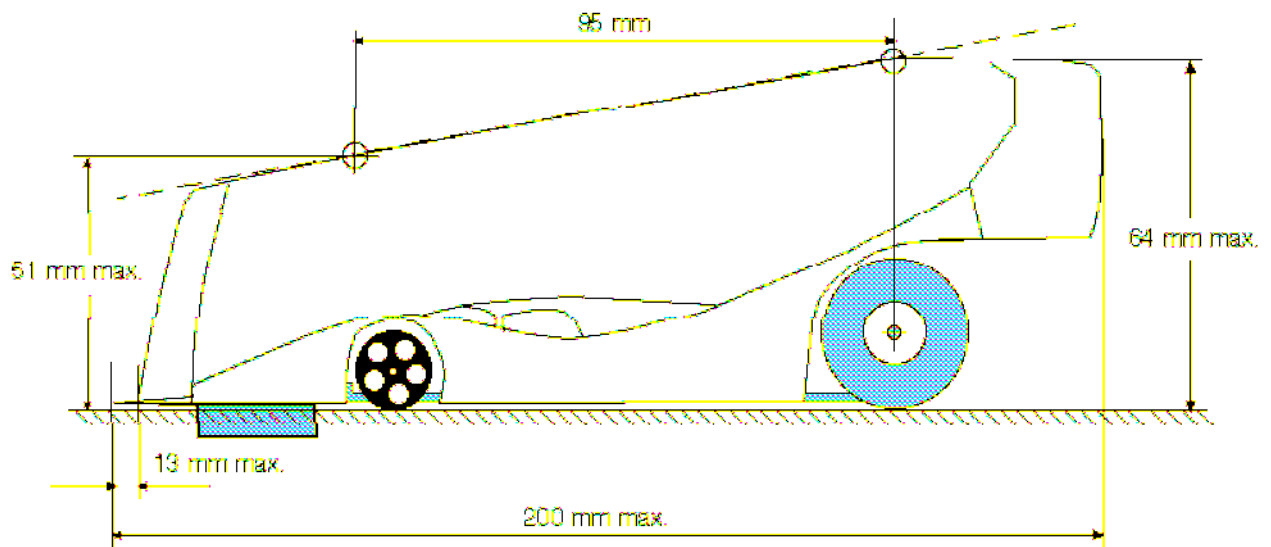

#### B. Chassi-konstruktionen

Fritt, dock endast stål- och wire-chassin. Kullager är tillåtna. Ihåliga- eller komposit-bakaxlar är ej tillåtet.

#### C. Karosser

Fritt. Karossen ska vara målad med ogenomsynlig färg förutom vindrutor som måste vara omålade. Karossen ska vara försedd med förarinsats.

### G27, OMG7 och G7 använder ESROC:s regler